

Gain de temps à la pose

Pose en neuf

- Le châssis entièrement fabriqué à l'atelier est prêt à la pose sur chantier.
- Gorges spécifiques sur profils de dormant pour vissage de la patte de fixation.

WICLINE® 50E

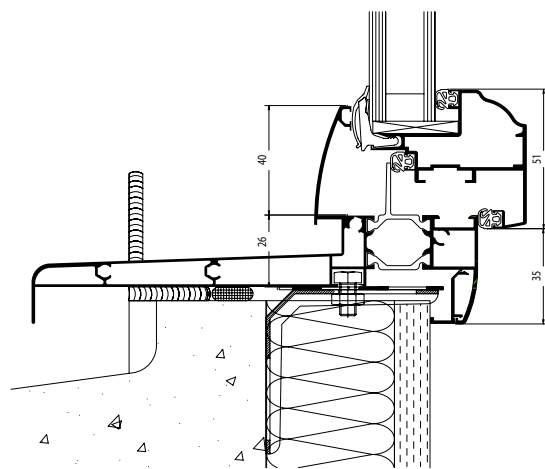

Pose en rénovation

- Le couvre-joint intégré permet la fixation directe par face sur le cadre existant.
- Possibilité de cache-vis ou de couvre-joint complémentaire pour une finition parfaite.

WICLINE® 50E

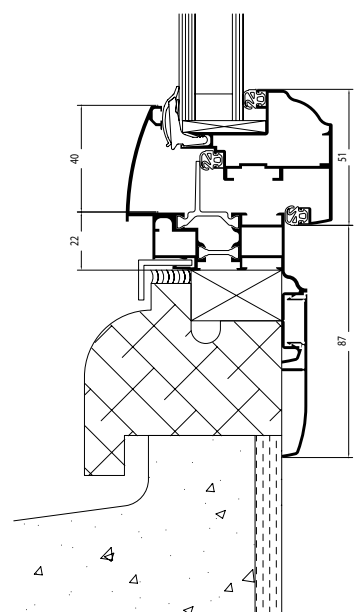

WICSLIDE® 24E

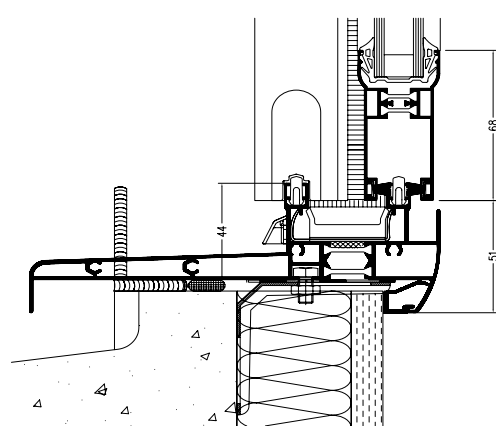

WICSLIDE® 24E

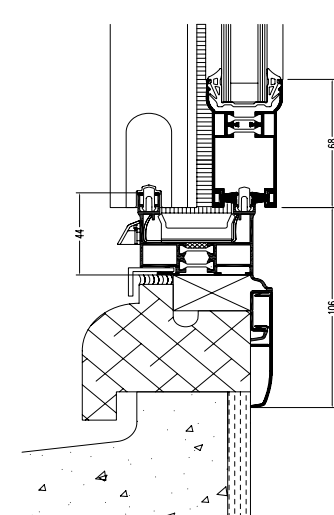

WICLINE®

Bloc-fenêtre battante à ouvrant caché

WICSLIDE®

Bloc-fenêtre coulissante

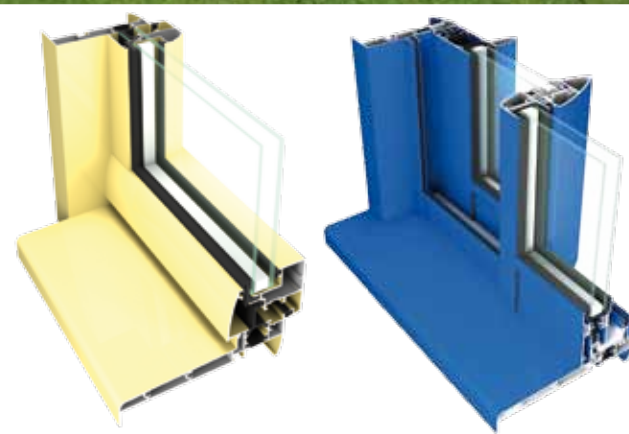

2 châssis blocs économiques spécialement conçus pour la fabrication en série de fenêtres et portes-fenêtres battantes ou coulissantes à rupture de pont thermique. Neuf ou rénovation.



WICLINE®

WICSLIDE®

Performances thermiques et AEV des blocs

		Type d'intercalaire pour double vitrage				Tests AEV
		Alu	Isolant*	Alu	Isolant*	
		Uw		Ujn (R=0,25)**		
WICLINE 50E	Fenêtre 1 vantail	1,8	1,7	1,5	1,4	A*4-E*9a-V*3a
	Porte-fenêtre 1 vantail	1,7	1,6	1,4	1,4	A*4-E*900-V*4a
	Fenêtre 2 vantaux	2,1	1,9	1,7	1,6	A*4-E*8a-V*3b
	Porte-fenêtre 2 vantaux	1,97	1,8	1,7	1,5	A*4-E*9a-V*3b
WICSLIDE 24E	Fenêtre 2 vantaux	2,3	2,1	1,9	1,7	
	Porte-fenêtre 2 vantaux	2,2	2,0	1,8	1,7	A*2-E*4b-V*b2

* Intercalaires isolants type TGI
** avec fermetures type volet roulant lame PVC ou volet battant bois plein épaisseur supérieur à 22 mm

QUALITÉ ET TECHNOLOGIE

Les systèmes WICONA sont issus d'une technologie allemande, ils sont adaptés au marché français depuis 1967. WICONA développe l'intégralité des composants (profilés, accessoires et quincaillerie) gage supplémentaire du niveau de qualité de ses produits. Les profilés WICONA sont extrudés dans les usines HYDRO ALUMINIUM EXTRUSION à partir d'alliages aluminium de première fusion, qualité 6060 bâtiment R22-T6, suivant la norme NF.P 50.411.

Les traitements de surface sont réalisés suivant les labels en vigueur :



Direction Commerciale
Chemin Saint-Paul - 02880 Crouy
Tél. 03 23 59 82 00 - Fax 03 23 59 82 05

Agence Ile-de-France
149, quai du Rancy - 94388 Bonneuil sur Marne cedex
Tél. 01 45 13 80 00 - Fax 01 45 13 80 20

www.wicona.fr

WICONA est une marque Hydro



WICLINE®

Bloc-fenêtre à ouvrant caché



- Le bloc-fenêtre battante WICLINE à ouvrant caché offre 2 designs possibles d'ouvrants (droit ou mouluré).
- Possibilité d'intégration de traverses (petits bois) dans les ouvrants.

WICSLIDE®

Bloc-fenêtre coulissant



- Le bloc-fenêtre WICSLIDE présente 4 designs différents de chicanes dont 1 avec double renfort. Possibilité de 2 ou 4 vantaux sur 2 rails.

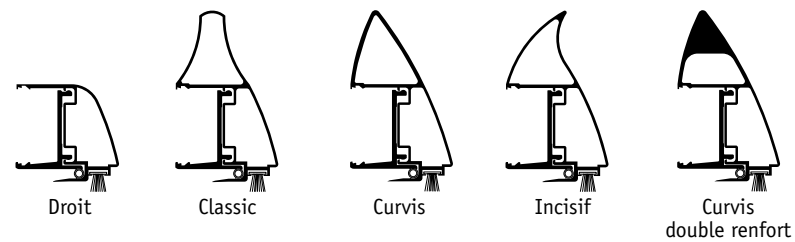

Les gammes de blocs fenêtres battantes ou coulissantes WICLINE et WICSLIDE sont issues des gammes de même nom. Bénéficiant d'une technicité spécialement adaptée à la fabrication en série, elles permettent d'obtenir d'importantes économies sur la fourniture, le temps de fabrication et la pose. L'utilisation sur un même chantier du bloc de châssis à frappe et du bloc coulissant permet une cohérence parfaite entre tous les châssis de fenêtres et portes-fenêtres.

En neuf

L'assemblage des dormants en coupe droite assure un gain de temps important lors de la fabrication : débits des profilés facilités et absence d'équerres.

- Profil de dormant bas à drainage caché intégrant bavette tubulaire et couvre-joint.
- Profil de dormant vertical tubulaire permettant une reprise de doublage de 90 à 160 mm
- Profil de dormant haut acceptant un bloc volet roulant

DORMANT COUPE DROITE

- Joint unique multifonctions posé uniquement sur l'ouvrant (joint central, joint de vitrage et de battement intérieur).
- Parclose extérieure en TPE avec joint de vitrage extérieur co-extrudé.
- Réduction possible des vues d'aluminium grâce à un battement central réduit.

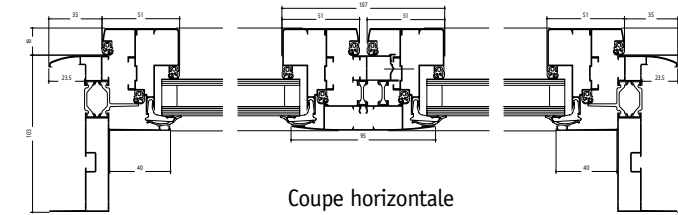
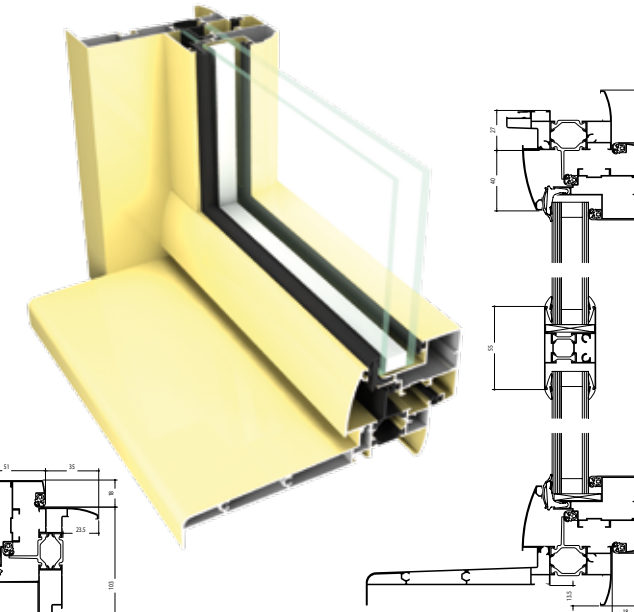

Coupe horizontale

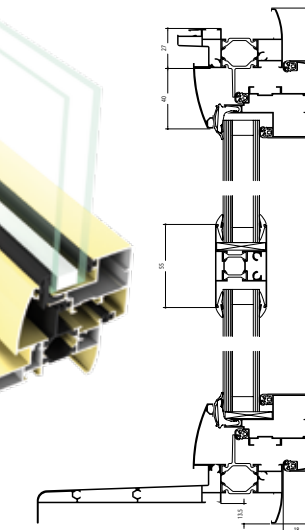

Coupe verticale

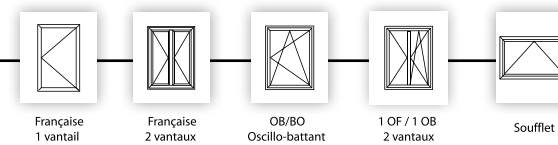

WICLINE® 50E

- Ouvrant 2 ou 4 vantaux sur 2 rails en polyamide ou inox.

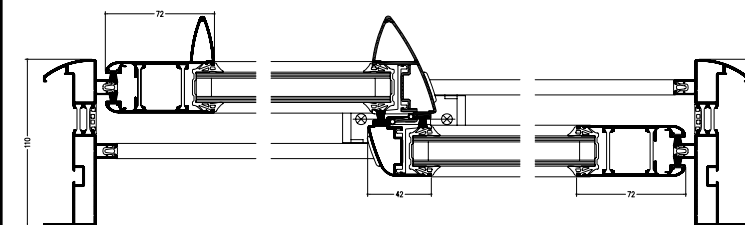
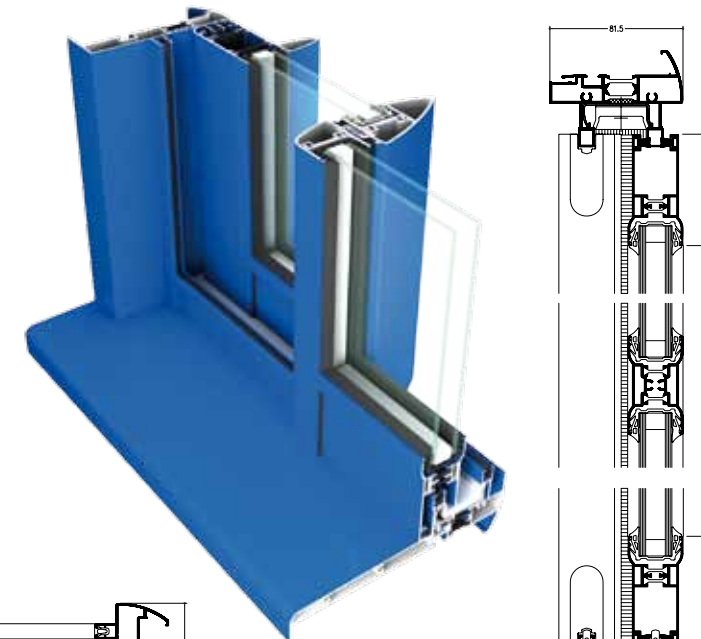

Coupe horizontale

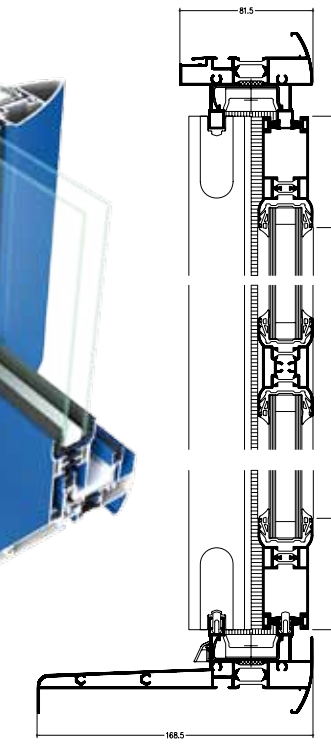

Coupe verticale

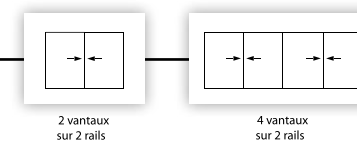

WICSLIDE® 24E

En rénovation

- Profil de dormant réduit avec ou sans couvre-joint intégré permettant la pose en rénovation.
- 2 profils d'ouvrant permettant une épaisseur de vitrage de 24 ou 31 mm.

DORMANT COUPE D'ONGLET

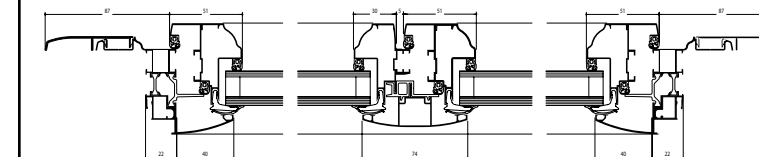
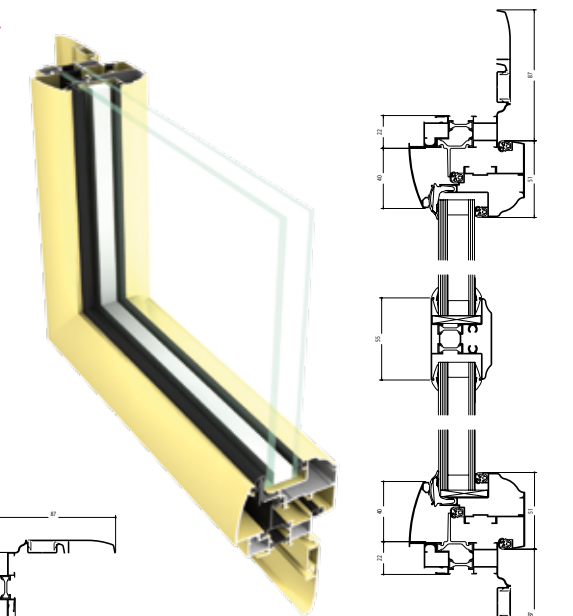

Coupe horizontale

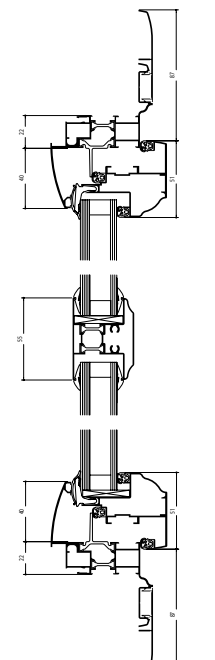

Coupe verticale

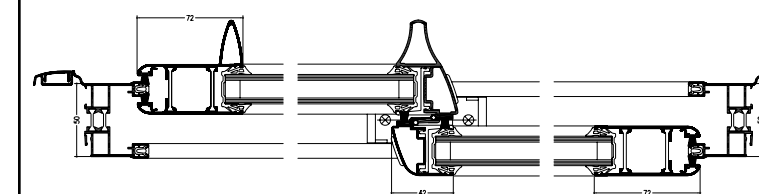
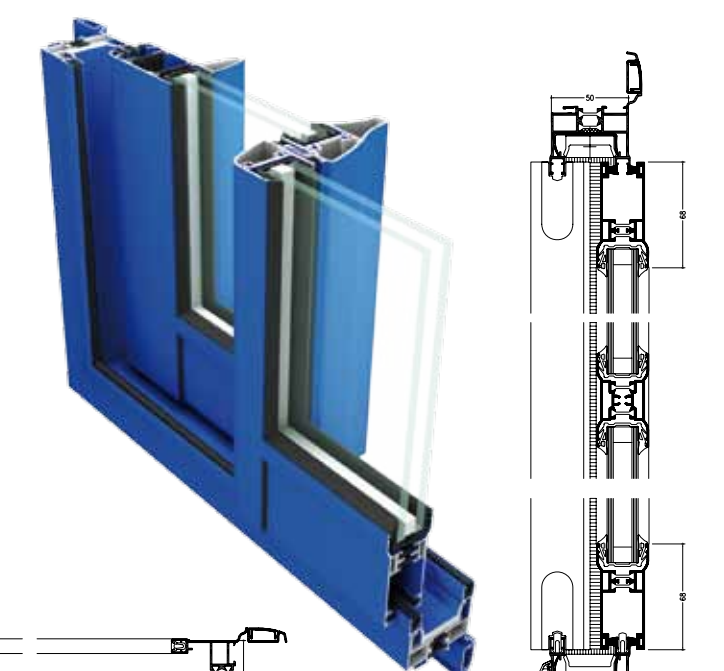
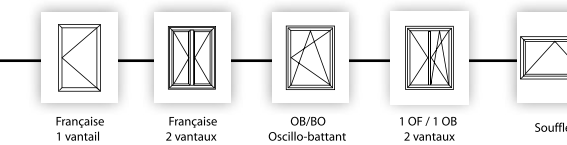

Coupe horizontale

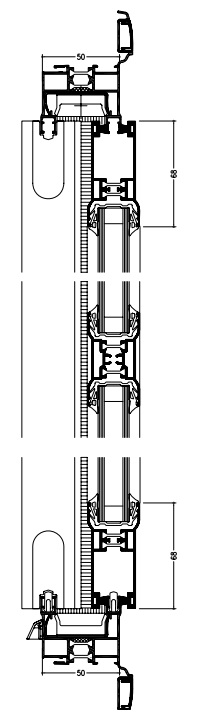

Coupe verticale

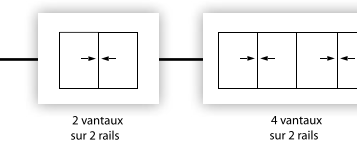

WICONA®
LES TECHNOLOGIES DE VOS IDEES